



Pour une information plus complète consulter la notice du constructeur

Fiche technique



## SCIE CIRCULAIRE

### GKS 65

### GKS 85 Professional



### SPECIFICATIONS TECHNIQUES

	GKS 65	GKS 85
• Puissance	1600 W	2200 W
• Tension	230 V	230 V
• Profondeur max de coupe à 90°	65 mm	85 mm
• Profondeur max de coupe à 45°	48 mm	65 mm
• Poids	4,8 kg	7,5 kg
• Diamètre de la lame de scie (maxi)	190 mm	235 mm
• Pression acoustique (LpA)	95 dB(A)	99 dB(A)
• Puissance acoustique (LWA)	106 dB(A)	103 dB(A)

**Dotation de base :** 1 lame de scie carbure  
1 clé 6 pans  
1 butée parallèle



### APPLICATIONS

- Coupes droites, longitudinales et transversales, ainsi que des angles d'onglet jusqu'à 45° dans le bois et contreplaqués.



### EQUIPEMENTS ET ACCESSOIRES OPTIONNELS

- Equipements de protection individuelle.



### INTERDICTIONS

- Ne pas découper de matériaux autres que ceux prévus.
- Ne pas utiliser des lames de scie autres que celles prévues par le constructeur.



### SÉCURITÉ DES PERSONNES

- L'utilisateur du matériel doit être initié au maniement de l'appareil ainsi qu'aux règles de sécurité.
- Le port du casque, lunettes, gants, protection auditive est obligatoire (attention aux projections). Un masque est obligatoire en cas de poussière intense.
- Ne pas porter de vêtements flottants pouvant s'enrouler dans l'appareil.
- Veiller à l'absence d'autres personnes à proximité de la zone de travail de l'opérateur (projection de poussière et copeaux).
- L'appareil doit toujours être tenu à deux mains.
- Adopter une position stable et sûre.
- Utiliser le bon diamètre de lame.
- Vérifier que l'outil de coupe et son carter de protection sont correctement montés.
- N'utiliser que des lames en parfait état.
- Remplacer immédiatement les lames fissurées, déformées ou émoussées.
- Ne pas utiliser de lames scie en acier à coupe rapide (acier HSS).
- Eviter tout contact avec l'outil en rotation.
- Serrer la pièce au cas où elle ne serait pas assez lourde et risquerait de bouger.
- Maintenir le câble loin des parties actives de l'appareil.
- Pendant le travail dans le matériau, toujours faire progresser l'appareil dans la direction opposée à celle du corps.
- Attendre l'arrêt complet de l'outil et déconnecter l'appareil avant de le déposer ou le déplacer.
- Débrancher toujours le câble d'alimentation avant toute intervention sur l'appareil.
- Ne jamais tirer sur le câble d'alimentation pour débrancher l'appareil.
- Ne pas utiliser l'appareil sous l'effet de médicaments, d'excitants ou de boissons alcoolisées.



### SÉCURITÉ LIÉE À L'ENVIRONNEMENT

- S'assurer que le champ de travail est parfaitement dégagé, bien éclairé et ne présente aucun risque (ni humidité, ni produits dangereux à proximité).
- Eviter de travailler dans de mauvaises conditions atmosphériques (pluies, vents violents, froid intense, brouillard, terrain glissant, ...)
- S'assurer qu'aucun élément extérieur n'est susceptible de s'enrouler autour des parties tournantes.
- Veiller qu'aucun obstacle ne gêne le câble d'alimentation; veiller à son bon déroulement.
- S'assurer de l'absence de câbles électriques, tuyaux ou ferraille, dans la zone de travail ou dans le matériau à découper.
- En cas d'incident, couper l'alimentation électrique au compteur.



### MANUTENTION - TRANSPORT

- Utiliser la mallette prévue à cet effet pour ranger et transporter l'appareil.
- Lors du transport en véhicule, caler la mallette pour l'empêcher de glisser ou basculer.
- Ne jamais lever ni déplacer la machine en tirant sur le câble d'alimentation.



### MONTAGE ET DÉMONTAGE DE LA LAME DE SCIE

- S'assurer que la machine n'est pas branchée.
- Positionner la scie circulaire sur la partie avant du carter moteur.

#### Montage

- Nettoyer la lame de scie et toutes les pièces de serrage à monter.
- A l'aide du levier (13), faire basculer le capot de protection (12) vers l'arrière et le tenir dans cette position.
- Placer la lame de scie (20) sur la bride porte-outil (21).
- **Attention**, le sens de coupe des dents (direction de la flèche se trouvant sur la lame de scie) et la flèche se trouvant sur le capot de protection (1) doivent coïncider.
- Poser la bride de serrage (19) et visser la vis de serrage (18) à la main.
- **Attention**, veiller à la bonne position de montage des brides (21) et (19).
- Appuyer sur la touche (5) de blocage de l'arbre (22) et la maintenir dans cette position.
- Serrer la vis (18) à l'aide de la clé pour vis à six pans creux (17).

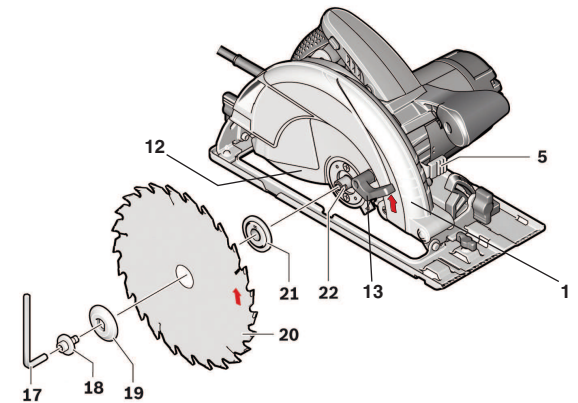

#### Démontage

- Appuyer sur la touche (5) de blocage de l'arbre (22) et la maintenir dans cette position.
- Desserrer la vis (18) à l'aide de la clé pour vis à six pans creux (17).
- A l'aide du levier (13), faire basculer le capot de protection (12) vers l'arrière et le tenir dans cette position.
- Enlever la bride de serrage (19) et la lame de scie (20).



## OPÉRATIONS PRÉLIMINAIRES...

### Réglage de la profondeur de coupe

- Pour obtenir une coupe optimale, la lame de scie doit dépasser sous la pièce à travailler, **mais jamais plus que la hauteur d'une dent entière.**

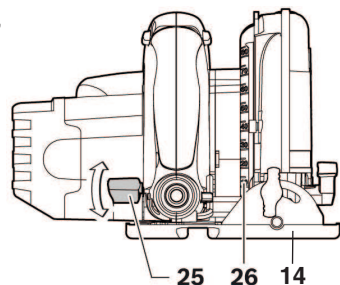

- Desserrer le levier de serrage (25) et lever ou abaisser la scie par rapport à la plaque de base (14).

- Lever** : profondeur de coupe moins importante

**Abaisser** : profondeur de coupe plus importante

- Régler la cote désirée (10 à 85 mm) sur la graduation de la profondeur de coupe (26).

- Resserrer la poignée (25).

### Réglage de l'angle de coupe

- Poser la scie circulaire sur la partie avant du capot de protection (1).

- Desserrer les vis papillon (7) et (15).

- Faire basculer la scie latéralement et régler la mesure souhaitée (0 à 45°) sur la graduation (6).

- Resserrer les vis papillon (7) et (15).

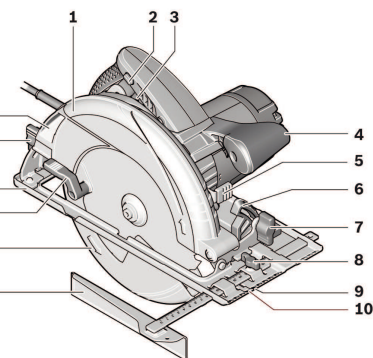

**Nota** : Du fait de

l'inclinaison de la scie dans

les coupes d'onglet, tenir compte que la profondeur de coupe est moins importante que la valeur indiquée sur la graduation de la profondeur (26).

### Marquages de la coupe

- Le marquage de coupe (10) indique la position de la lame de scie lors d'une coupe à angle droit.

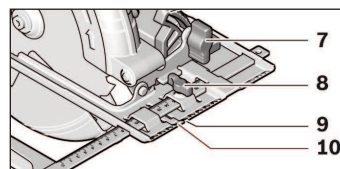

- Le marquage de coupe (9) indique la position de la lame de scie lors d'une coupe à 45°.

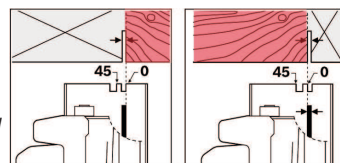

**Nota** : Pour obtenir une coupe de grande précision dimensionnelle, tenir compte de l'épaisseur de la lame de scie et aligner le repère de coupe tracé sur la pièce sur le bord droit ou gauche de l'entaille.

- Placer la pièce à découper sur la table de travail.

### Aspiration de poussières et copeaux

- Clipser l'adaptateur d'aspiration (24) sur l'éjecteur de copeaux (16) et serrer la vis (23).

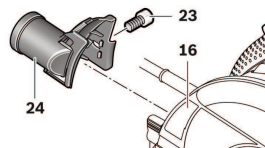

- Tuyau d'aspiration Ø 35 mm.

4

## ...OPÉRATIONS PRÉLIMINAIRES

- L'appareil peut être branché directement sur la prise d'un aspirateur universel avec commande à distance. L'aspirateur se met automatiquement en marche dès que l'appareil est mis en fonctionnement.

- Ne pas raccorder de sac à poussière sur l'adaptateur.
- Ne pas monter l'adaptateur (24) sans aspiration externe.



## MISE EN ROUTE

- Brancher l'appareil.
- Placer la scie en position de coupe.
- Pousser le verrouillage de mise en marche (2) vers l'arrière.
- Appuyer sur l'interrupteur Marche/Arrêt (3) et le maintenir dans cette position.

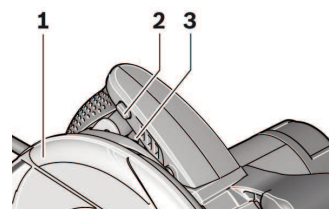

**Pour des raisons de sécurité, il n'est pas possible de verrouiller l'interrupteur Marche/Arrêt (3), mais celui-ci doit rester constamment appuyé pendant le travail de sciage.**

- Tenir la scie circulaire à deux mains.
- Pousser et guider la scie de façon régulière en effectuant une avance modérée dans le sens de la coupe.

### Sciage avec butée parallèle

- La butée parallèle (11) permet des coupes précises le long d'un bord ou des coupes d'une même largeur.

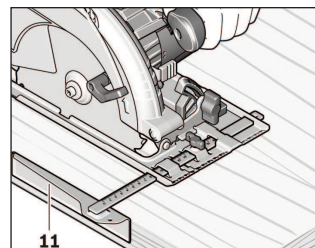

### Sciage avec butée auxiliaire

- Pour découper des pièces de dimensions importantes ou pour couper des bords droits : A l'aide de serre-joints (27), serrer une planche ou une barre (32) comme butée auxiliaire sur la pièce à travailler. Guider le plateau de base le long de la butée auxiliaire

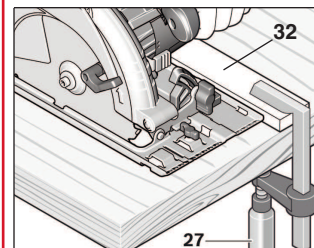

## TRUCS ET ASTUCES

- Pour protéger de la corrosion les lames de scie sans revêtement, appliquer une mince couche d'huile (sans acide).
- Avant le sciage, enlever l'huile pour ne pas encrasser le bois.

5



## ARRÊT ET FIN DES TRAVAUX

- Relâcher le bouton Marche/Arrêt (3).
- Attendre l'arrêt de la lame de scie.
- Débrancher la machine et déconnecter éventuellement le système d'aspiration.
- Démonter la lame de scie si nécessaire.
- Nettoyer la machine, la lame de scie, ranger les éléments dans le coffret.
- Stocker à l'abri dans un endroit verrouillé.



## VÉRIFICATIONS JOURNALIÈRES

- Vérifier l'état et le serrage de la lame de scie.
- Contrôler que le capot protecteur s'escamote et revienne librement.
- Vérifier l'état du câble d'alimentation et de sa fiche électrique.
- Vérifier la propreté des fentes de ventilation.



## ENTRETIEN RÉGULIER

### Par le client

- Nettoyage de l'appareil à l'air comprimé.

### Par LOUEURS DE FRANCE

**contrôles effectués à chaque retour du matériel :**

- Fonctionnement du capot protecteur.
- Serrage des vis de fixation (carter, poignées, lame de scie etc..).
- Etat des cables et prises électriques.
- Fonctionnement des commandes (interrupteur, verrouillage).
- Etat général de la machine et essais de fonctionnement.



## PANNES ET RÉPARATIONS

- En cas de panne, ne pas procéder à des réparations. **Prévenir votre agence LOUEURS DE FRANCE.**



## NETTOYAGE

- Éliminer les poussières abrasives à l'intérieur du moteur à l'aide d'une soufflette.
- Ne pas utiliser des produits d'entretien ou solvants (trichloréthylène, ammoniac, chlorure, essence) pour le nettoyage de la machine. Utiliser un chiffon sec. **Nettoyage à l'eau proscrit.**



## CONTEXTE RÉGLEMENTAIRE

Les règles et normes ci-après sont applicables dans le cas d'une utilisation normale du matériel :

- EN 60745 conformément aux réglementations 2004/108/CE, 98/37/CE (jusqu'au 28/12/2009), 2006/42/CE (à partir du 29/12/2009).

[www.ldfbtp.com](http://www.ldfbtp.com)

0826 16 1000 (0,15 € TTC/mn)

